



Fucoli - Somepal
FUNDIÇÃO DE FERRO, S.A.

Fucoli-Somepal – Fundição de Ferro SA

Coselhas, 3001-906 Coimbra (Sede)

Rua de Aveiro, 50 3050-903 Pampilhosa (Filial)

DECLARAÇÃO DE DESEMPENHO Nº DD05/05-2015

1. Código de identificação único do produto-tipo. É parte integrante desta declaração, a folha do CT do IGNIS INOX onde estão referenciados os códigos de identificação do produto.	<ul style="list-style-type: none"> - Marco de Incêndio "IGNIS INOX" (RD670) - Marco de Incêndio "IGNIS INOX" (RD1000) - Marco de Incêndio "IGNIS INOX" (RD1250) - Marco de Incêndio "IGNIS INOX" (RD1500) 								
2. Referência do produto-tipo	(marca, DN, lote) Marcado no Marco de Incêndio								
3. Utilização prevista	- Utilizados para abastecimento de água no combate a incêndios e fornecimento de água potável.								
4. Fabricante	Fucoli-Somepal – Fundição de Ferro SA, Coselhas 3001-906 Coimbra (Sede) Rua de Aveiro 50, 3050-903 na Pampilhosa (Filial)								
5. Sistema de avaliação do desempenho	Sistema 1								
6. Referência da Norma Harmonizada	O CERTIF – Associação para a certificação, organismo notificado nº 1328, realizou a certificação para a marcação CE, no âmbito do sistema 1, para a determinação do produto-tipo com base nos ensaios de tipo em laboratório (incluindo a amostragem), na inspeção inicial da unidade fabril e no controlo da produção em fábrica e no acompanhamento, apreciação e aprovação contínuos do controlo da produção em fábrica e emitiu o Certificado de regularidade de desempenho nº 1328-CPR-0490.								
7. Desempenho declarado: Características essenciais	Desempenho	Referência do relatório							
- Construção	Conforme	EN 14384:2005							
- Pressões	PN 16								
- Sentido de Fecho	Sentido horário								
- Número de voltas do fecho	10 – número de voltas mortas 3, número de voltas efetivas 7								
- Resistência do hidrante a operações de manobra	Conforme								
- Resistência a produtos de desinfeção ^a	Conforme								
- Hidrantes para sistemas de água potável ^a	Conforme								
- Características hidráulicas	<table border="1"> <tr> <td>RD670</td> <td>STORZ 52 – 67 Kv STORZ 75 – 112 Kv STORZ 110 – 119 Kv</td> </tr> <tr> <td>RD1000</td> <td>STORZ 52 – 65 Kv STORZ 75 – 109 Kv STORZ 110 – 174 Kv</td> </tr> <tr> <td>RD1250</td> <td>STORZ 52 – 64 Kv STORZ 75 – 107 Kv STORZ 110 – 171 Kv</td> </tr> <tr> <td>RD1500</td> <td>STORZ 52 – 63 Kv STORZ 75 – 106 Kv STORZ 110 – 167 Kv</td> </tr> </table>		RD670	STORZ 52 – 67 Kv STORZ 75 – 112 Kv STORZ 110 – 119 Kv	RD1000	STORZ 52 – 65 Kv STORZ 75 – 109 Kv STORZ 110 – 174 Kv	RD1250	STORZ 52 – 64 Kv STORZ 75 – 107 Kv STORZ 110 – 171 Kv	RD1500
RD670	STORZ 52 – 67 Kv STORZ 75 – 112 Kv STORZ 110 – 119 Kv								
RD1000	STORZ 52 – 65 Kv STORZ 75 – 109 Kv STORZ 110 – 174 Kv								
RD1250	STORZ 52 – 64 Kv STORZ 75 – 107 Kv STORZ 110 – 171 Kv								
RD1500	STORZ 52 – 63 Kv STORZ 75 – 106 Kv STORZ 110 – 167 Kv								
- Dimensão da ligação	STORZ 52 - (DN 50) STORZ 75 - (DN65) STORZ 110 - (DN100)								
- Durabilidade da fiabilidade do funcionamento contra a corrosão	Revestimento epóxico com espessura $\geq 250\mu\text{m}$. O corpo superior é revestido por um segundo acabamento em esmalte de poliuretano, de cor vermelha resistente aos UVs.								
- Durabilidade da fiabilidade do funcionamento; resistência	Conforme								
8. O desempenho do produto identificado nos pontos 1 e 2 está conforme com o desempenho declarado no ponto 7. A presente declaração de desempenho é emitida sob a exclusiva responsabilidade do fabricante identificado no ponto 4.									
Coimbra, 23 de Junho de 2015									
 Fucoli - Somepal Fundição de Ferro, S.A. A Administração									
Álvaro Mendes Pereira Presidente do Conselho de Administração									



MARCO DE INCÊNDIO IGNIS INOX

FIRE HYDRANT IGNIS INOX

07.700

PFA	pressão de serviço working pressure	PN 16
PMA	pressão máxima incluindo sobrepresão de choque hidráulico maximum pressure including shock overpressure	PN 20
PEA	pressão de ensaio em fábrica factory test pressure	PN 25
construção de acordo com a norma according to standard		EN 14384
Flange		DIN EN 1092-2

- Construção robusta, instalação simples e manejo rápido.
- Sistema de drenagem (coluna seca).
- Ligação à conduta com flange móvel ou boca para PVC.
- Quando instalado e após aliviados os parafusos da flange de acoplamento o corpo superior pode rodar 360°.
- Para abastecimento de água no combate a incêndios e fornecimento de água potável.
- Sistema de vedação desmontável (após separado o corpo superior é possível desmontar o sistema de vedação e efectuar operações de limpeza sem desenterrar o marco).
- Robust construction, simple installation and rapid handling.
- Drainage system (column drought).
- Connecting to the pipeline with mobile flange or PVC socket.
- When installed, and alleviated the bolts of coupling flange, the superior body turns 360°.
- For water supply in the combat fires and for drinking waters supply.
- Dismountable sealing system (after disassembled the superior body is possible to disassemble the sealing system, doing if necessary cleaning actions).

componente	material	componente	material	norma	standard
corpo superior	ferro fundido dúctil EN-GJS-500-7	superior body	ductile iron EN-GJS-500-7	DIN EN 1563	
corpo inferior	ferro fundido dúctil EN-GJS-500-7	inferior body	ductile iron EN-GJS-500-7	DIN EN 1563	
tubo corpo superior e corpo inferior	aço inox AISI 304	superior pipe body and inferior body	stainless steel AISI 304	EN 10088-1	
flanges de acoplamento	ferro fundido dúctil EN-GJS-500-7	coupling flanges	ductile iron EN-GJS-500-7	DIN EN 1563	
obturador	ferro fundido dúctil EN-GJS-500-7	obturator	ductile iron EN-GJS-500-7	DIN EN 1563	
revestimento do obturador	sobremoldado e vulcanizado em elastômero EPDM com marcação CE	obturator covering	coated with EPDM elastomer with CE marking	BS EN 681-1	
sede	latão	seat	brass	DIN EN 1982	
porca abertura	alumínio	nut opening	aluminum		
orings	elastômero EPDM com marcação CE	orings	EPDM elastomer with CE marking	BS EN 681-1	
haste superior e inferior	aço inox AISI 304	superior shaft and inferior	stainless steel AISI 304	EN 10088-1	
fuso	aço inox AISI 420 laminado a frio	stem	stainless steel AISI 420 with rolled thread	EN 10088-1	
meias anilhas do fuso	bronze CuSn7Zn4Pb7	stem washers	bronze CuSn7Zn4Pb7	EN 1982	
suporte do fuso	ferro fundido dúctil EN-GJS-500-7	stem support	ductile iron EN-GJS-500-7	DIN EN 1563	
bocas storz	alumínio	storz outlets	aluminum		
perno fusível	aço inox A2	fuse bolt	stainless steel A2	EN 10088-1	
parafusos anilhas	aço inox A2	bolts washers	stainless steel A2	EN 10088-1	
porcas	aço inox A4	nuts	stainless steel A4	EN 10088-1	
revestimento	tinta epóxica potável RAL 5005 aplicada electrostaticamente no interior do corpo superior e inferior, com espessura ≥ 250 µm. corpo superior (exterior) é revestido por um segundo acabamento em esmalte de poliuretano, de cor vermelha RAL 3000 resistente aos UVs	coating	epoxy paint potable RAL 5005 applied electrostatically within the superior and inferior body with thickness ≥ 250 µm. body superior (outside) have a second coating with an enamel polyurethane, color red RAL 3000 resistant to the UVs rays	DIN 30677	

Sob Consulta:
Revestimento do obturador - NBR/SBR, com marcação CE.
Veio - AISI 316 L, AISI 303, ou outros.

On request:
Obturator covering - NBR/SBR, with CE marking.
Shaft - AISI 316 L, AISI 303, or others.



1946



07.700

MARCO DE INCÊNDIO IGNIS INOX FIRE HYDRANT IGNIS INOX

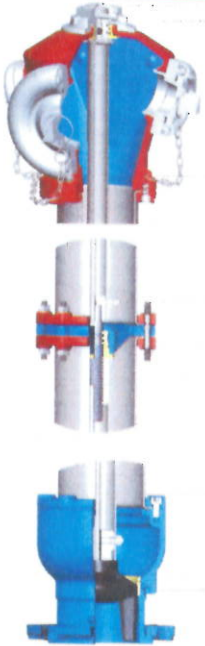

O sistema de despressurização permite retirar a pressão existente no interior do marco.

The depressurization system it allows to withdraw the existent pressure in the interior of the fire hydrant.

Em caso de impacto ocasional que origine uma rotura, o seccionamento do marco ocorre através da fratura dos pernos fusíveis. O marco pode ser reparado, utilizando apenas o kit de substituição.

In case occasional impact which causes rupturing, the sectioning of the hydrant is done by the fuse bolts fracture. The hydrant can be repaired, using just the replacement kit.

Sistema de drenagem (coluna seca) tipo C Marco de incêndio fornecido de série com sistema de drenagem incorporado. A coluna esvazia-se automaticamente quando este é fechado.

Drainage system (column drought) type C The fire hydrant is standard supply with drainage system.

The column was empties automatically when it is closed.

tempo de drenagem do marco
hydrant time for draining

9.1 minuto/metro
9.1 minut/meter

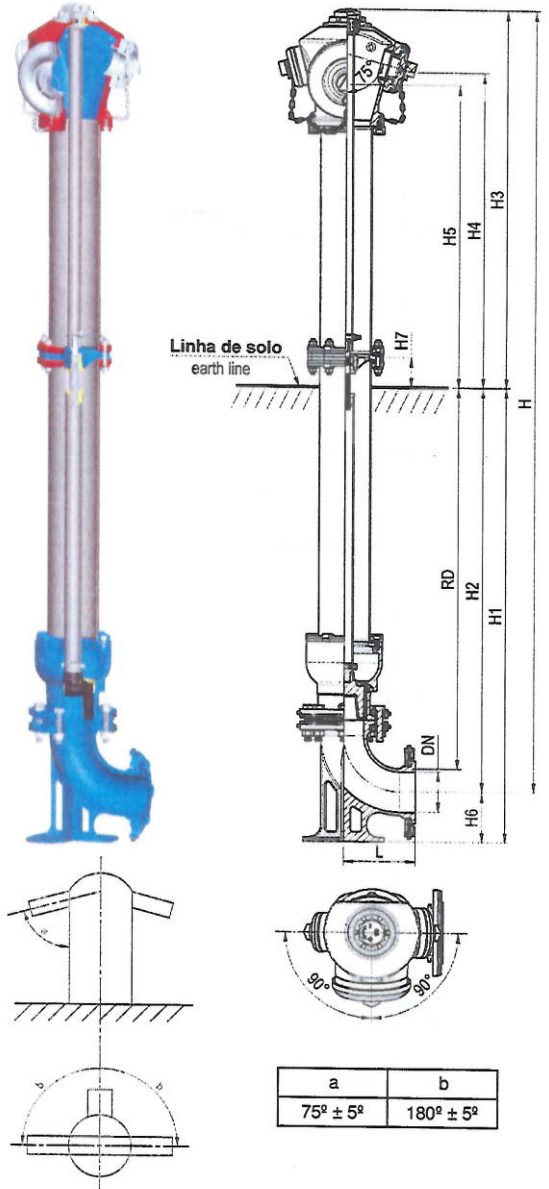

a	b
75° ± 5°	180° ± 5°

DN	código code	RD	H	H1	H2	H3	H4	H5	H6	H7	L	** saídas de água water outlets		Nº de voltas (abertura) Nº turns (opening)			peso weight (Kg)
												bocas tipo storz type storz outlets	total de voltas total turns	voltas mortas turns begins to flow	voltas efectivas effective turns		
100	11220010	670	1486	851	726	760	603	569	125	60	180	52 a 110	10	3	7	46	
100	11220015	1000	1818	1183	1058	760	603	569	125	60	180	52 a 110	10	3	7	49	
100	11220020	1250	2068	1433	1308	760	603	569	125	60	180	52 a 110	10	3	7	51	
100	11220025	1500	2318	1683	1558	760	603	569	125	60	180	52 a 110	10	3	7	53	

** Pode ser fornecido com tomadas de água tipo "Barcelona", "Guillemin", etc, e outras conforme solicitação do cliente.

** Can be supplied with water outlets type "Barcelona", "Guillemin", etc, and others according with customer request.

Ensaio segundo EN 14384 / tested in accordance with EN 14384		
Binário resistência mínimo / minimum strength torque (mST)	250 Nm	
Binário máximo manobra / maximum operating torque (MOT)	125 Nm	
Coeficiente de caudal / flow coefficient (Kv)		
RD 670	storz 52 (DN 50)	67
	storz 75 (DN 65)	112
	storz 110 (DN 100)	179
RD 1000	storz 52 (DN 50)	65
	storz 75 (DN 65)	109
RD 1250	storz 110 (DN 100)	174
	storz 52 (DN 50)	64
	storz 75 (DN 65)	107
RD 1500	storz 110 (DN 100)	171
	storz 52 (DN 50)	63
	storz 75 (DN 65)	106
	storz 110 (DN 100)	167

homologações - homologation

revestimento - coating (RAL 5005)

- CARSO (Alemanha - Germany)
- WRAS (Reino Unido - United Kingdom)
- HYGIENE Institut Ruhrgebiets (Alemanha - Germany)
- KIWA (Holanda - Netherlands)
- AGES (Alemanha - Germany)
- STAZIONE SPERIMENTALE PER L'INDUSTRIA DELLE CONSERVE ALIMENTARI (Itália - Italy)
- NATIONAL INSTITUTE OF PUBLIC HEALTH (República Checa - Czech Republic)
- REGIONAL INSTITUTE OF PUBLIC HEALTH (República Checa - Czech Republic)

EPDM elastómeros - EPDM elastomers

com marcação CE, homologado segundo norma BS EN 681-1 with CE marking, according to standard BS EN 681-1.

- IPL (França)

pressão de ensaio hidráulico/hydraulic pressure test (bar)

PN	vedação/sealing	corpo /body
16	18	25

Todos os marcos de incêndio são individualmente ensaiados em fábrica. All the fire hydrants are individually tested at factory.

Sendo um dos principais objectivos da nossa empresa o desenvolvimento e aperfeiçoamento dos nossos produtos, reservamo-nos no direito de fornecer quaisquer outros que possam diferir ligeiramente dos descritos e ilustrados nesta publicação.

Being one of our aims a constant development of our products, the characteristics of described material may be altered without prior warning.